

MLE/MLG20PR

COMBINADO LAVADORA/SECADORA ELÉTRICA E A GÁS
QUALIDADE COMERCIAL (SEMI-INDUSTRIAL)
CAPACIDADE 10,5kg



LENDÁRIA CONFIANÇA MAYTAG

Maximizando o seu investimento em equipamentos por mais de meio século.

**1 ANO DE GARANTIA LIMITADA
TODAS AS PEÇAS COBERTAS**



CEE TIER III RATE
WF: 3.74
MEF: 2.49

MAIS SOLUÇÕES PARA ECONOMIA DE ENERGIA QUE QUALQUER OUTRA MARCA

A Maytag construiu o primeiro aparelho a receber o selo ENERGY STAR®. Hoje, oferecemos mais máquinas de lavar de alta eficiência do que qualquer outra marca.

CONTROLES POR MICROPROCESSADOR

Maytag® Computer Trac® são controles fáceis de programar e operar. Além disso poderá regular a temperatura da água(a lavadora não aquece a água) e possui as opções de Super Ciclo.

ECONOMIZE ESPAÇO E CORTE GASTOS

O Combinado lavadora / secadora Maytag® Energy Comercial Advantage™ oferece uma máquina de lavar de alta eficiência e uma secadora de super-capacidade, no espaço de uma simples máquina de lavar. Além disso, a classificação ENERGY STAR® significa que você vai economizar em energia elétrica, gás e água.

OUTRAS VANTAGENS:

- Cesto com grande capacidade de volume: Lavadora 88 litros e Secadora 190 litros.
- Alta velocidade de extração/ 1.000 RPMs/ecônoma energia e tempo na secagem.
- 180° de abertura da porta com dobradiças super resistentes.
- Painel de controle frontal inclinado a 20° para fácil visualização.
- Fácil de selecionar as fórmulas/Cycle One-Touch(Um Toque).
- Ciclo rápido reduz tempo total da lavagem.
- Obedecem as normas para pessoas com deficiência.

PARA SUA OPERAÇÃO:

- Alta eficiência de lavagem atende as normas europeias(CEE Tier III).
- Opção Super Ciclo, aumenta sua receita.
- Sistema de Auditoria com comunicação de dados bidirecional Accu Trac®
- Balanceamento de carga automático na centrifugação.
- Proteção contra excesso de espuma na lavagem.
- Turbovent™ Tecnologia de Secagem turbinada.
- Porta reversível, apenas na secadora.

FABRICADAS PARA DURAR:

- 1 ano de garantia limitada com todas as peças cobertas.
- Transmissão de alta durabilidade.

LAUNDRY SOLUTIONS
YOU CAN *DEPEND ON.*

**ECONOMIZE ATÉ 60% AO ANO
EM ENERGIA, ÁGUA E ESGOTO**

www.danvic.com
E-mail: e-mail@danvic.com
Tel: (+55)(11)3647-9700/Fax (+55)(11)3647-9980





NOSSO COMPROMISSO QUALIDADE E DURABILIDADE

Na Maytag, acreditamos que os bens duráveis devem permanecer como tal. Por isso que cada produto Maytag® é construído de materiais da mais alta qualidade e com o máximo de precisão. É também por isso que nós damos suporte aos nossos equipamentos, com serviço contínuo e apoio de nossos profissionais. Simplificando, quando você escolhe a Maytag®, você garante a sua paz de espírito.



**MLE/MLG20PRB
LAVADORA/SECADORA
MAYTAG COMERCIAL
ENERGY ADVANTAGE
CONTROLES POR MICROPROCESSADOR**

| Especificações da lavadora | |
|--|-------------------|
| CAPACIDADE | 10,5kg |
| MOTOR | |
| Velocidade variável, reversível, proteção térmica, alta eficiência, indução controlada | Sim |
| Lavagem - HP (kW) | 0.09 (0.07) |
| Centrifugação - HP (kW) | 0.54 (0.40) |
| Consumo médio de energia por ciclo - kWh | 0.054 |
| Cilindro | |
| Volume do Cilindro - Litros | 88 Litros |
| Diâmetro do Cilindro - mm | 549 mm |
| Profundidade do Cilindro - mm | 340 mm |
| Entrada de água / mangueira | |
| Comprimento da mangueira de entrada / comprimento da mangueira de drenagem | 1.22/1.83 M |
| Pressão de abastecimento de água Kg/m2 | 1-8 |
| Consumo aproximado de água - litros | |
| Consumo médio de água quente - ciclo com água quente | 12.8 Litros |
| Consumo médio de água quente - ciclo com água morna | 6.1 Litros |
| Consumo total de água por ciclo | 47 Litros |
| Velocidade | |
| Velocidade de Lavagem - RPM | 40 |
| Velocidade máxima de Centrifugação - RPM/força-G | 1,000/306 |
| Disjuntor / Fusível - requisitos mínimos | |
| MLE modelos elétricos - amps | 30 |
| MLG modelos a gás - amps | 15 |
| Nível de som (máquina de lavar e secar roupa) | |
| Nível de ruído dBA | 58 |
| Especificações da Secadora | |
| MOTOR | |
| Velocidade variável, reversível, proteção térmica, alta eficiência, indução controlada | Sim |
| HP - kW | 0.33 (25) |
| Velocidade do Cesto - RPM | 50 |
| Volume do Cesto - Litros | 190 Litros |
| Requisitos elétricos — VOLTS/Hz | |
| Modelo elétrico MLE | 220/240V-110/120V |
| Modelo a gás MLG / MLGLP | 110/120V |
| Consumo | |
| MLE Secadora elétrica - Watts/hr | 5,600 |
| MLG gás Natural - m3/hr | 0.72 |
| MLG gás GLP - kg/hr | 0.53 |
| Entrada de gás | |
| Modelo MDG | 3/8 N.P.T. |
| Fluxo de Ar | |
| Modelo MDG gás - m3/min | 6.5 |
| Modelo MLE elétrico - m3/min | 6.1 |
| Nivelamento ajustável | |
| Cor | Sim |
| Cor | |
| Peso Aproximado | Branca |
| Embalado - kg elétrico / gás | 167KG |
| Desembalado - kg elétrica / gás | 162KG |
| Dimensões | |
| Largura - mm | 686 |
| Profundidade - mm | 749 |
| Altura - mm | 1880 |
| GARANTIA | |
| | 1 ano Limitada |

* Média baseada em testes DOE J1 com ciclos de predefinidos de fábrica. Especificações sujeitas a alterações sem aviso prévio.

**1 ANO DE GARANTIA LIMITADA
TODAS AS PEÇAS COBERTAS**

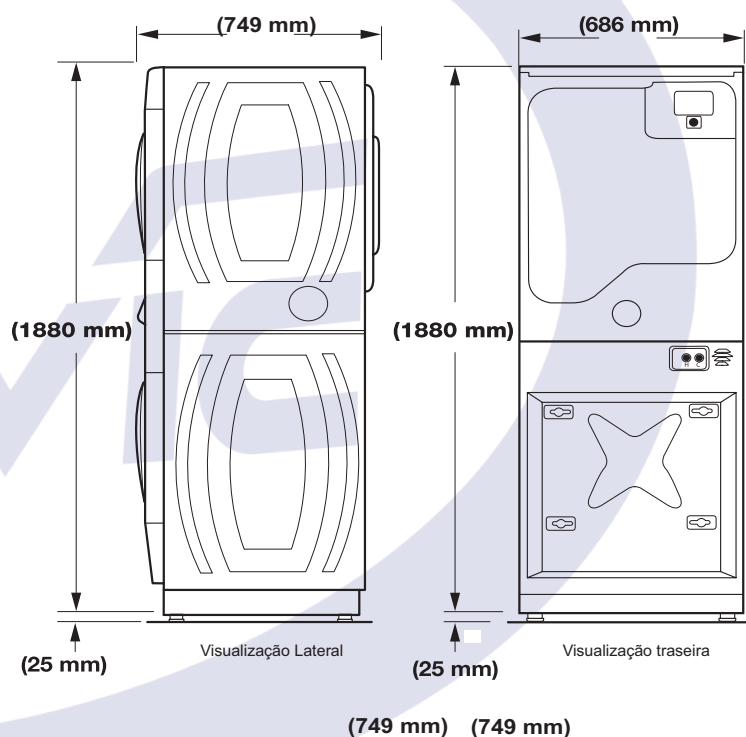

Distribuído por :



Equipamentos Danvic Ltda
Rua Sales Junior 482-M, São Paulo, Brasil 05083-070
Tel.: (+55)(11)3647-9700/Fax (+55)(11)3647-9980
E-Mail: e-mail@danvic.com
Expedito: Segunda a Sexta das 8:00 as 18:00 horas